



Elastyczne zarządzanie dostępem w projektach budowlanych

ASSA ABLOY

Comfort NG z możliwością przekodowania

Experience a safer
and more open world

Jedna wkładka dla wszystkich

Bezpieczeństwo dla właścicieli domów

Podczas zarządzania dostępem w trakcie budowy oraz w fazie przekazania obiektu, najważniejsze są bezpieczeństwo i pełna kontrola.

Funkcja klucza budowlanego (system 2-w-1) zapewnia praktyczne rozwiązanie, umożliwiając korzystanie z klucza tymczasowego podczas budowy, który po przekazaniu budynku właścicielowi staje się nieaktywny.

Czym jest klucz budowlany?

TEN SYSTEM UDOSTĘPNI DWA RODZAJE KLUCZY:

- **Klucz nr 1 (klucz budowlany):**
Używany na etapie budowy.
- **Klucz nr 2 (klucz główny):**
Używany przy przekazaniu budynku właścicielowi — po włożeniu do wkładki dezaktywuje Klucz nr 1.

To przekazanie możliwe jest dzięki zastosowaniu mechanizmu kulowego umieszczonego w szóstej komórce pinowej wkładki (zaznaczone czerwonymi okręgami na stronie obok).



Zaawansowana technologia pinów

Zawiera zabezpieczenia antywłamaniowe: anti-pick, anti-drill i anti-bump, które zwiększają odporność wkładki na próby sforsowania.



System Master Key

Funkcja klucza budowlanego może być zastosowana również w systemach Master Key.



Zrównoważone

Oznacza użycie tylko jednej wkładki – brak potrzeby jej wymiany.



Gwarancja bezpieczeństwa

Uniemożliwia nieautoryzowane ponowne użycie kluczy budowlanych po przekazaniu budynku.



Płynne przejście

Brak konieczności wymiany wkładek lub innych elementów zamka.



Ekonomiczne

Zmniejsza nakład administracyjny i koszty wymiany wkładek.

Jak to działa

Przegląd krok po kroku

1

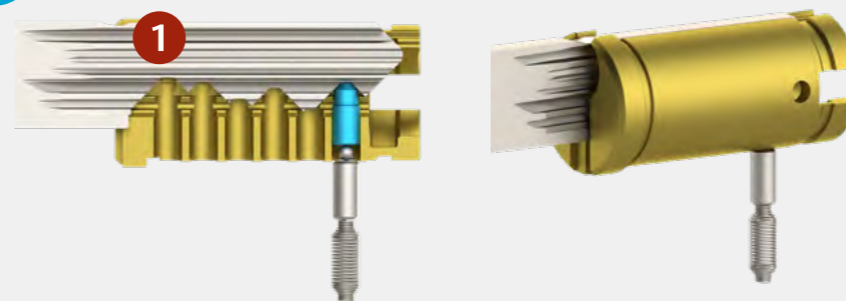

Początkowe użycie – faza budowy

- Klucz nr 1 jest w pełni funkcjonalny.
- Kulka znajduje się w komorze pina; linia cięcia (shearline) jest poniżej.

2

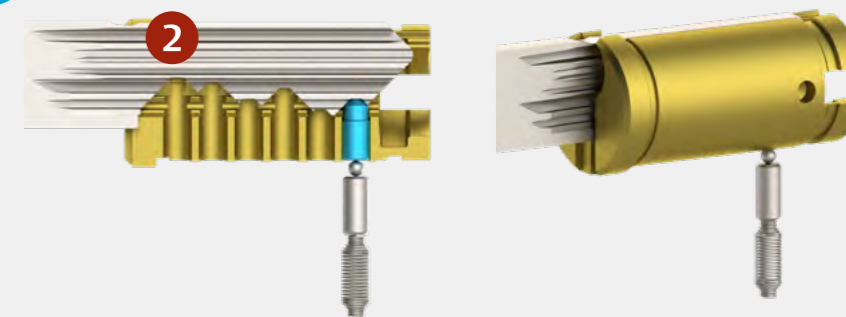

Wprowadzenie klucza głównego

- Zastosowanie klucza nr 2 zmienia kod nacięcia

3

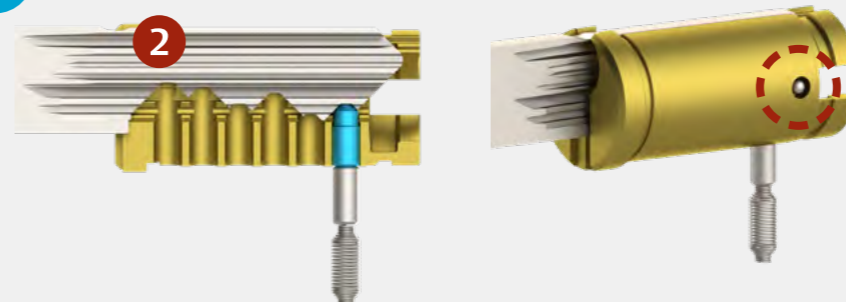

Przesunięcie kulki

- Obrócenie klucza nr 2 przesuwa kulkę do bocznego otworu wkładki.
- Klucz nr 2 jest teraz w pełni funkcjonalny.
- Klucz budowlany zostaje dezaktywowany.

4

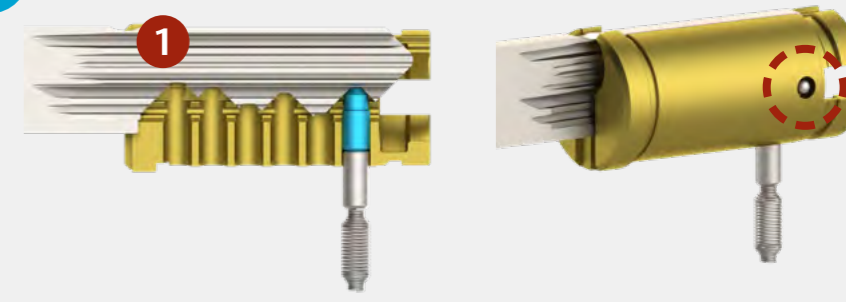

Kulka pozostaje zamocowana w bocznym otworze

- Klucz nr 1 jest zablokowany i przestaje działać.

The ASSA ABLOY Group is the global leader in access solutions. Every day, we help billions of people experience a more open world.

ASSA ABLOY Opening Solutions leads the development within door openings and products for access solutions in homes, businesses and institutions. Our offering includes doors, door and window hardware, locks, access control and service.